



La FRANGISOLE MAX è una struttura di altissima qualità, progettata per chi cerca un design moderno e lineare. Caratterizzata da una struttura robusta con trave perimetrale e lamelle rinforzate, questa innovativa pergola permette di raggiungere una larghezza di cm 450 e profondità di cm 600 ad un modulo, riducendo la necessità di gambe centrali di supporto. La copertura è composta da lamelle in alluminio verniciato, orientabili da 0° a 120° con movimentazione a motore e da 0° a 110° con movimentazione ad argano, consentendo di regolare facilmente l'intensità della luce e la protezione dagli agenti atmosferici. Perfetta per spazi che vogliono coniugare copertura totale e libertà visiva, la FRANGISOLE MAX permette di godere dello spazio sovrastante, mantenendo al contempo una protezione efficace da pioggia, sole e vento. Con una resistenza al vento di classe 6, questa struttura è progettata per resistere alle sfide degli agenti atmosferici, rispettando pienamente le normative europee.

Versatile e modulare, la FRANGISOLE MAX può essere facilmente combinata per creare soluzioni su misura per qualsiasi spazio.

Grazie all'applicazione di tende TCL o vetrate laterali, è possibile ottenere una chiusura completa e protezione extra.

Le varianti della serie Frangisole Max sono:

- Frangisole Max Pack – soluzione progettata per essere supportata da strutture esistenti.
- Frangisole Max Addossata – ideale per installazioni a muro, con una pendenza minima di 1 cm al metro lineare per garantire il corretto deflusso dell'acqua.
- Frangisole Max Autoportante – senza necessità di pendenza, per una soluzione indipendente.

Per entrambi i modelli, Addossata e Autoportante, l'altezza massima consigliata delle gambe è di 230 cm, per garantire stabilità ed eleganza.

Le nostre Frangisole sono realizzate con accessori in alluminio di alta qualità nelle parti strutturali mentre i tappi delle lamelle sono realizzati in nylon autolubrificante per una corretta movimentazione delle lamelle.

Le nostre pergole non solo offrono resistenza, ma arricchiscono ogni ambiente con un design pulito e sofisticato. Stabilità, eleganza e prestazioni superiori: la Frangisole Max è la scelta perfetta per chi vuole valorizzare ogni spazio esterno con stile e funzionalità.

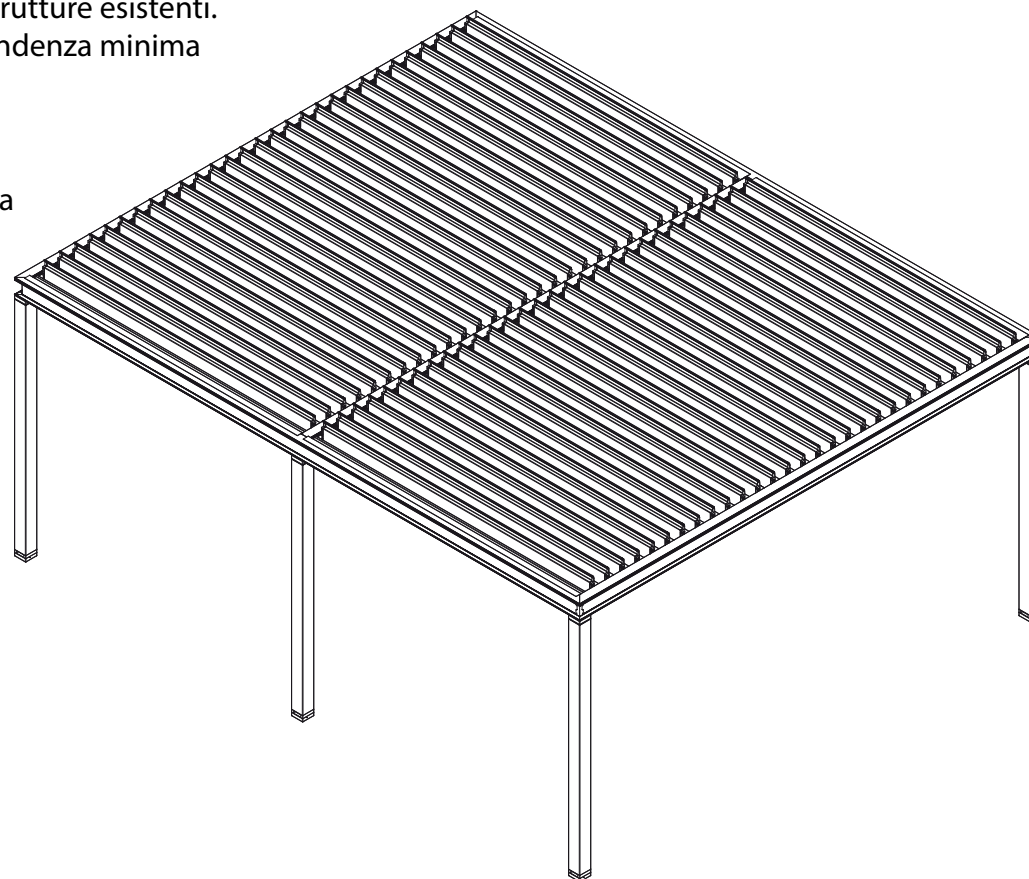

|   |   |
|---|---|
|   | <p>VA.I.L.A. S.p.A.<br/>Via Campo Gillaro,34<br/>00030 S.Cesareo (RM)</p> |
| <p>Larghezza Cm 400 Sporgenza Cm 600<br/>Resistenza al vento EN 13561:2015 Classe tecnica 6<br/>Resistenza sacche d'acqua EN 1933 Classe tecnica 2<br/>Alimentazione 220v-50 Hz<br/>Potenza assorbita 115-255 W<br/>UNI EN 1932:2013<br/>DIRETTIVA 205/2011</p> |   |

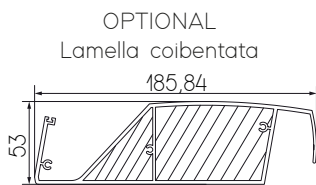
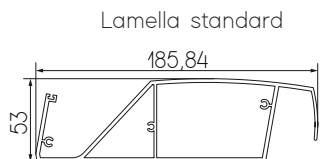

Guida portante con carter di chiusura

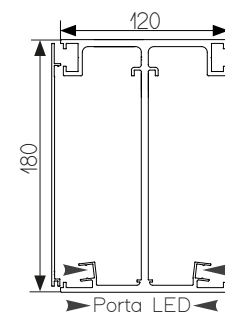

Innesto superiore gamba

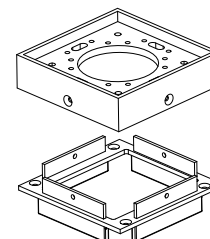

Profilo gamba

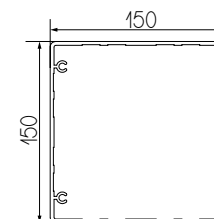

Piede con scarico acqua integrato

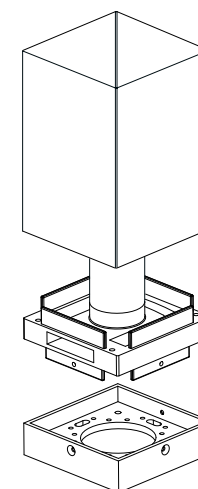

Staffa angolare optional consigliata sulle pergole autoportanti dove non sono presenti TCL perimetrali o vetrate

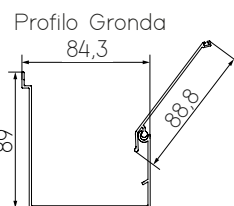
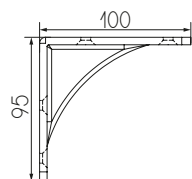

Profilo Compensatore posteriore lamelle

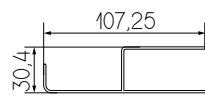

Profilo Compensatore anteriore lamelle

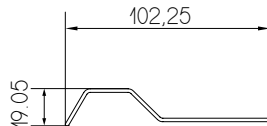

Profilo astina per movimentazione lamelle



Staffa Frangisole addossata

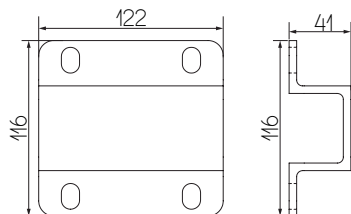

Manovra arganello

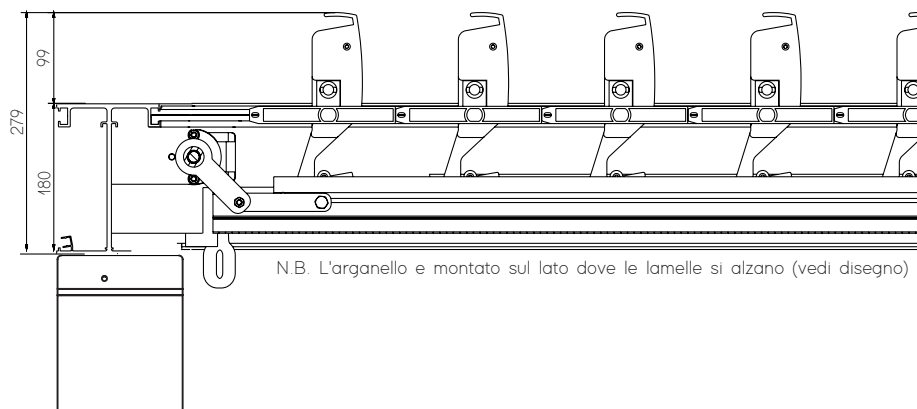

Manovra motore

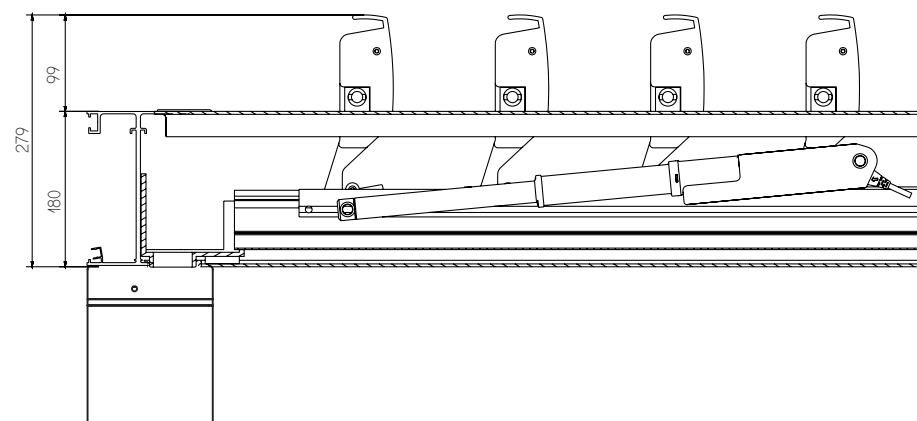

Piede

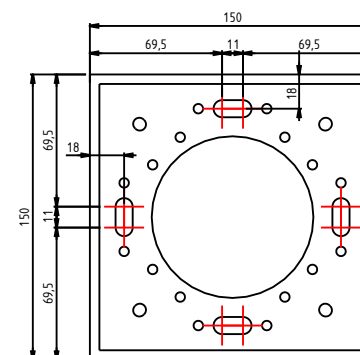



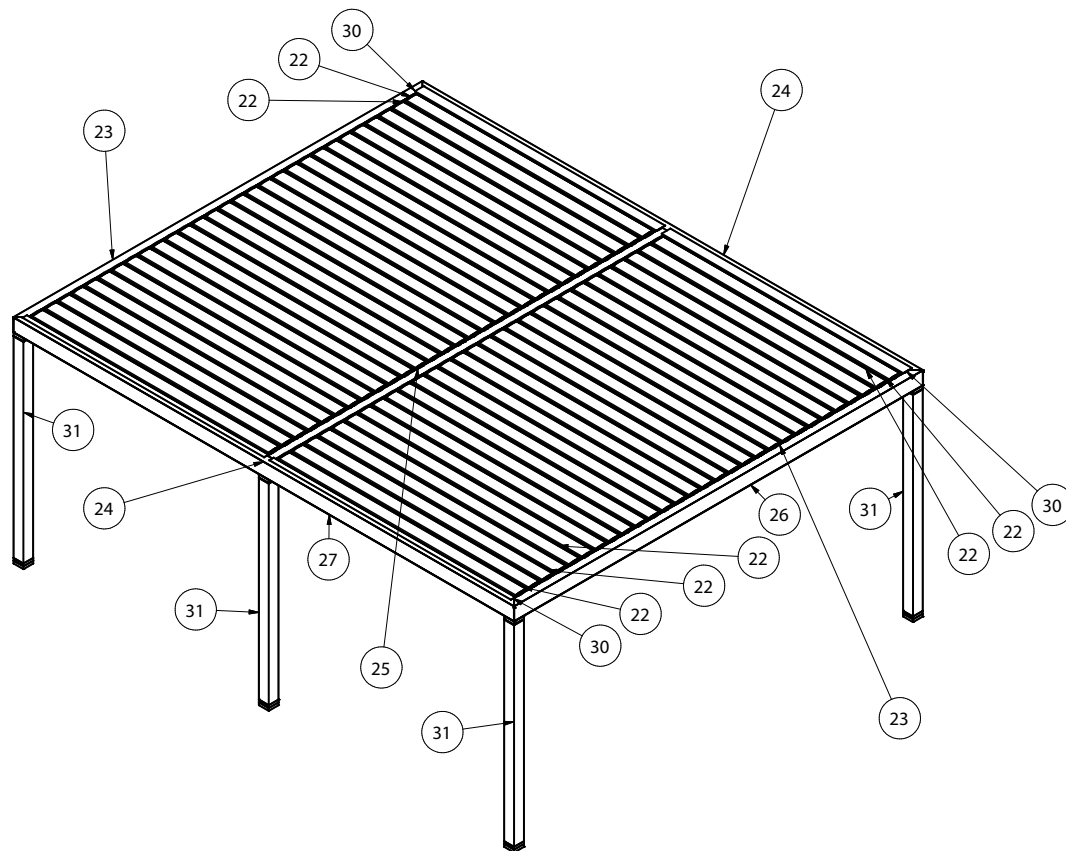

| ELENCO PARTI |     |                                |                                    |
|--------------|-----|--------------------------------|------------------------------------|
| ELEMENTO     | QTÀ | NUMERO PARTE                   | DESCRIZIONE                        |
| 1            | 6   | V.OPEN-188                     | INSERTO GAMBA 120                  |
| 2            | 6   | V.OPEN-192                     | SCARICO GAMBA 120                  |
| 3            | 1   | V.FRAN-020                     | ANGOLARE FRASNGISOLE               |
| 4            | 116 | V.FRAN-037                     | TASSELLO FRANGISOLE                |
| 5            | 58  | V.FRAN-038                     | TAPPO ALETTA FRANGISOLE DX         |
| 6            | 58  | V.FRAN-039                     | TAPPO ALETTA FRANGISOLE DX         |
| 7            | 116 | V.FRAN-040                     | TACCHETTO ROTANTE LAMELLA          |
| 8            | 116 | V.FRAN-041                     | PERNO DI BLOCCO LAMELLA            |
| 9            | 6   | V.FRAN-042                     | IMBUTO PER FRANGISOLE              |
| 10           | 4   | V.FRAN-043                     | SCARICO APERTO LATERALE FRANGISOLE |
| 11           | 2   | V.FRAN-044                     | SCARICO CEN FRANGISOLE             |
| 12           | 6   | V.OPEN-190                     | PIEDE 120                          |
| 13           | 6   | V.OPEN-191 MOD X FRANGISOLE    | ATTACCO RAPIDO 120                 |
| 14           | 1   | SMCTCEI0616A                   | VITE TCEI M6x16 UNI5931 INOX       |
| 15           | 6   | SMCDADO0604A                   | DADO M6 UNI 5589 INOX              |
| 16           | 6   | SMCRNDL0612A                   | RONDELLA Di6,4 De12 ISO 7089 INOX  |
| 17           | 2   | SMCDBL0606A                    | DADO AUTOBL BASSO M6 UNI7474       |
| 18           | 1   | UNI 5739 - M6 x 45             | Vite a testa esagonale             |
| 19           | 1   | UNI 5739 - M6 x 40             | Vite a testa esagonale             |
| 20           | 1   | attuatore lineare              |                                    |
| 21           | 4   | ASTINA FRANGISOLE-3            |                                    |
| 22           | 58  | PALETTA FRANGISOLE nuova copy  |                                    |
| 23           | 2   | TRAVE-LATERALE                 |                                    |
| 24           | 2   | TRAVE-FRONTALE                 |                                    |
| 25           | 1   | TRAVE-CENTRALE                 |                                    |
| 26           | 2   | CARTELLINA FRANGISOLE LATERALE |                                    |
| 27           | 2   | CARTELLINA FRANGISOLE FRONTALE |                                    |
| 28           | 4   | GRONDA FRONTALE                |                                    |
| 29           | 4   | GRONDA LATERALE                |                                    |
| 30           | 4   | compensatore                   |                                    |
| 31           | 6   | GAMBA NUOVA 120                | GAMBA P90 FISSA                    |